

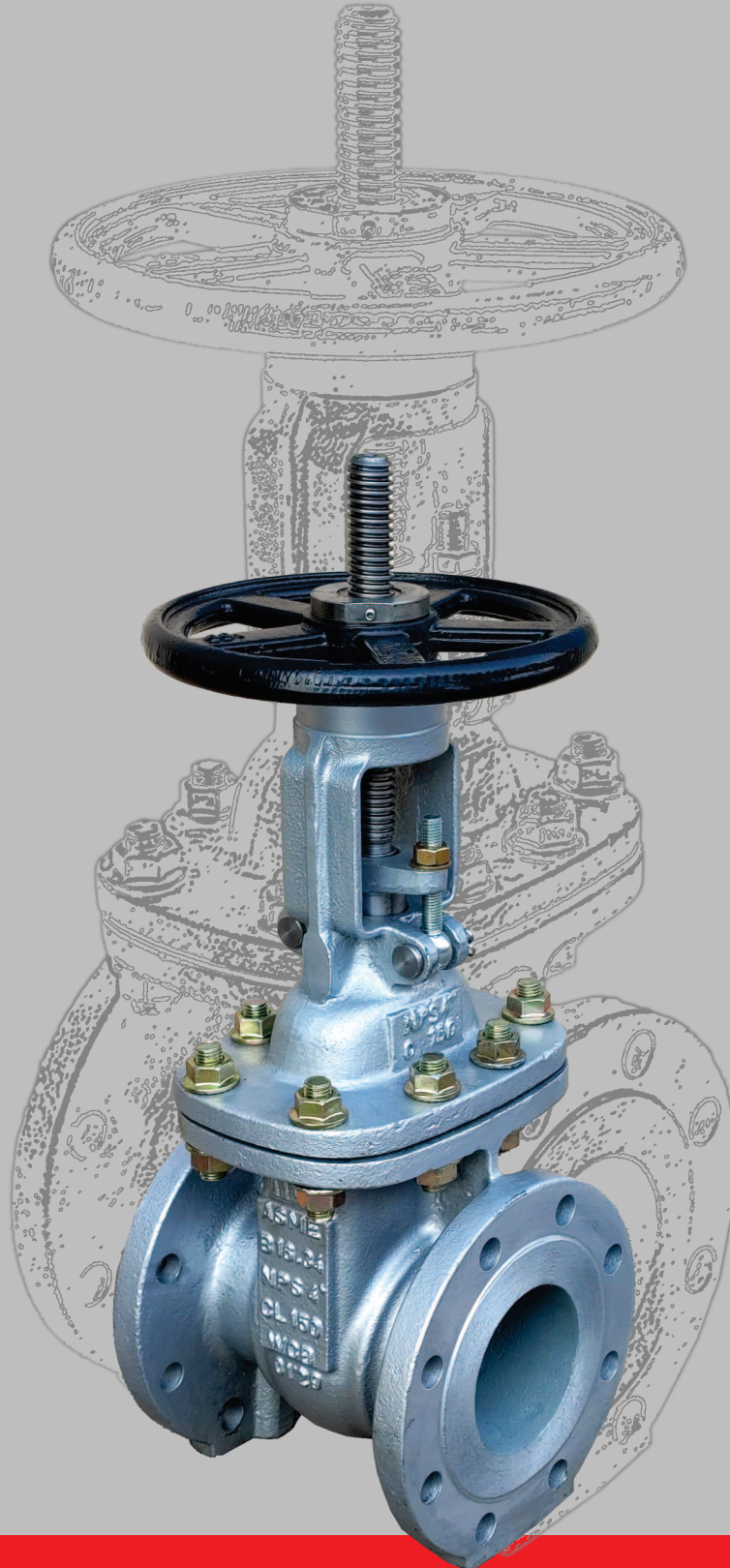

**شرکت مهرنگار**

تولید کننده انواع شیرآلات صنعتی، تاسیساتی و تجهیزات مربوطه



شیر کشویی طرح Y & OS  
GOF

## شیر کشویی طرح OS&Y

سایز: NPS 3" to 8"

فشار: Up to 20 bar

طراحی: API 600 & ASME B16.34 Class150

ابعاد فلنج ها مطابق با استاندارد: ASME B16.5 Class150

فلنج تا فلنج شیر مطابق با استاندارد: ASME B16.10 Class150

### مشخصات شیر:

شیرهای کشویی با زبانه فلزی از طریق تماس فلز به فلز آب بندی را انجام می دهد. شیرهای زبانه فلزی طرح OS&Y ساخت شرکت میراب دارای بدنه و درپوش از جنس فولاد هستند و با گرید ASTM A216 WCB ساخته می شود. سطوح آب بندی بدنه و زبانه بصورت گوه ای می باشد. طرح گوه ای قابلیت آب بندی مناسب تر و طول عمر بالاتری دارد. نشیمن گاه آب بندی در بدنه و زبانه هر دو از جنس استینلس استیل با گرید S.St304 هستند که دارای مقاومت به خوردگی و صافی سطح مناسب می باشند. این شیر دارای مکانیزم حرکتی با محور بالا رونده (Rising Stem) می باشد. در این طرح محور شیر حین فرایند چرخش فلکه یا عملگر به صورت عمودی به بالا و پایین حرکت میکند و باعث حرکت قطعه مسدودکننده می شود. در صورت چرخش ماردون در جهت گردش عقربه های ساعت، شیر کشویی بسته می شود و در جهت مخالف گردش عقربه های ساعت باز می شود.

### مزایای نوع Rising Stem:

- زمانیکه شیر باز باشد، محور از شیر خارج می شود و بنابراین باز یا بسته بودن شیر قابل رویت است.
- محور از محل عبور سیال خارج می شود و برای سرویس های خورنده، مناسب تر است.

### معایب نوع Rising Stem:

- بدلیل خارج شدن محور از بدنه در حالت باز کامل، ارتفاع بیشتری برای نصب و بهره برداری شیر مورد نیاز است.
- این نوع شیر کشویی برای نصب بصورت دفنی مناسب نیست.

### عملگرها :

تولید عمومی این شیر با فلکه دستی بوده و در صورت درخواست با عملگر برقی، هیدرولیک و پنوماتیک قابل ارائه می باشد.

**گستره کاربرد:**

جهت قطع و وصل جریان سیالات، آب خام، آب های صنعتی، بخار و هوای فشرده استفاده می شود.

**پوشش رنگ:**

پوشش رنگ و دمای کارکرد طبق جدول زیر می باشد.

دمای کارکردی پوشش رنگ	
Coating	Temperature (°c)
RAL 7001 (Epoxy Powder)	Up to 110
RAL 9001 (ZINGA)	Up to 150
RAL 9001 (SILICONE ACRYLIC)	Up to 250

**تست فشار:**

تست آب بندی شیر طبق جدول زیر می باشد.

نوع تست	سایز DN	الزام	فشار bar	زمان (ثانیه)	
بدنه	تمامی سایزها Class 150	دارد	30	NPS 3"	60
				NPS 4"	
				NPS 6"	
				NPS 8"	120
آب بندی نشیمنگاه زبانه کم فشار	تمامی سایزها Class 150	دارد	5.5±1.5	NPS 3"	60
				NPS 4"	
				NPS 6"	
				NPS 8"	120
آب بندی نشیمنگاه زبانه پر فشار	تمامی سایزها Class 150	ندارد	22	NPS 3"	60
				NPS 4"	
				NPS 6"	
				NPS 8"	120
آب بندی نشیمنگاه پشت زبانه (Back Seat)	تمامی سایزها Class 150	دارد	22 جهت آزمون فشار بالا و 5.5±1.5 جهت آزمون فشار پایین	NPS 3"	60
				NPS 4"	
				NPS 6"	
				NPS 8"	120

**نکته:**

1- برای تست بدنه، آب بندی نشیمنگاه زبانه و نشیمنگاه پشت زبانه در حالت پر فشار سیال آب می باشد.

2- برای تست آب بندی نشیمنگاه زبانه و نشیمنگاه پشت زبانه در حالت کم فشار سیال هوا یا گاز بی اثر می باشد.

انواع متریال مورد استفاده در شیر کشویی طرح OS&Y که بر اساس نوع سیال عبوری قابل تغییر است در جدول زیر مشخص شده است.

جنس	شرح
<b>بدنه</b>	
کربن- استیل	ASTM A216 Gr. WCB
استینلس- استیل	AISI 304 (1.4301)
استینلس- استیل	AISI 304L (1.4307)
استینلس- استیل	AISI 316 (1.4401)
استینلس- استیل	AISI 316L (1.4404)
استینلس- استیل	Duplex
استینلس- استیل	Super Duplex
آلومینیوم -برنز	ASTM B148 UNS No. C95200
نیکل-آلومینیوم -برنز	ASTM B148 UNS No. C95800
<b>مردون</b>	
استینلس- استیل	AISI 420 (1.4021)
استینلس- استیل	AISI 304 (1.4301)
استینلس- استیل	AISI 304L (1.4307)
استینلس- استیل	AISI 316 (1.4401)
استینلس- استیل	AISI 316L (1.4404)
استینلس- استیل	Duplex (1.4462)
آلیاژ نیکل	ASTM B148 UNS No. 4400 (Monel 400)

شیر کشویی طرح OS & Y

مشخصات قطعات :

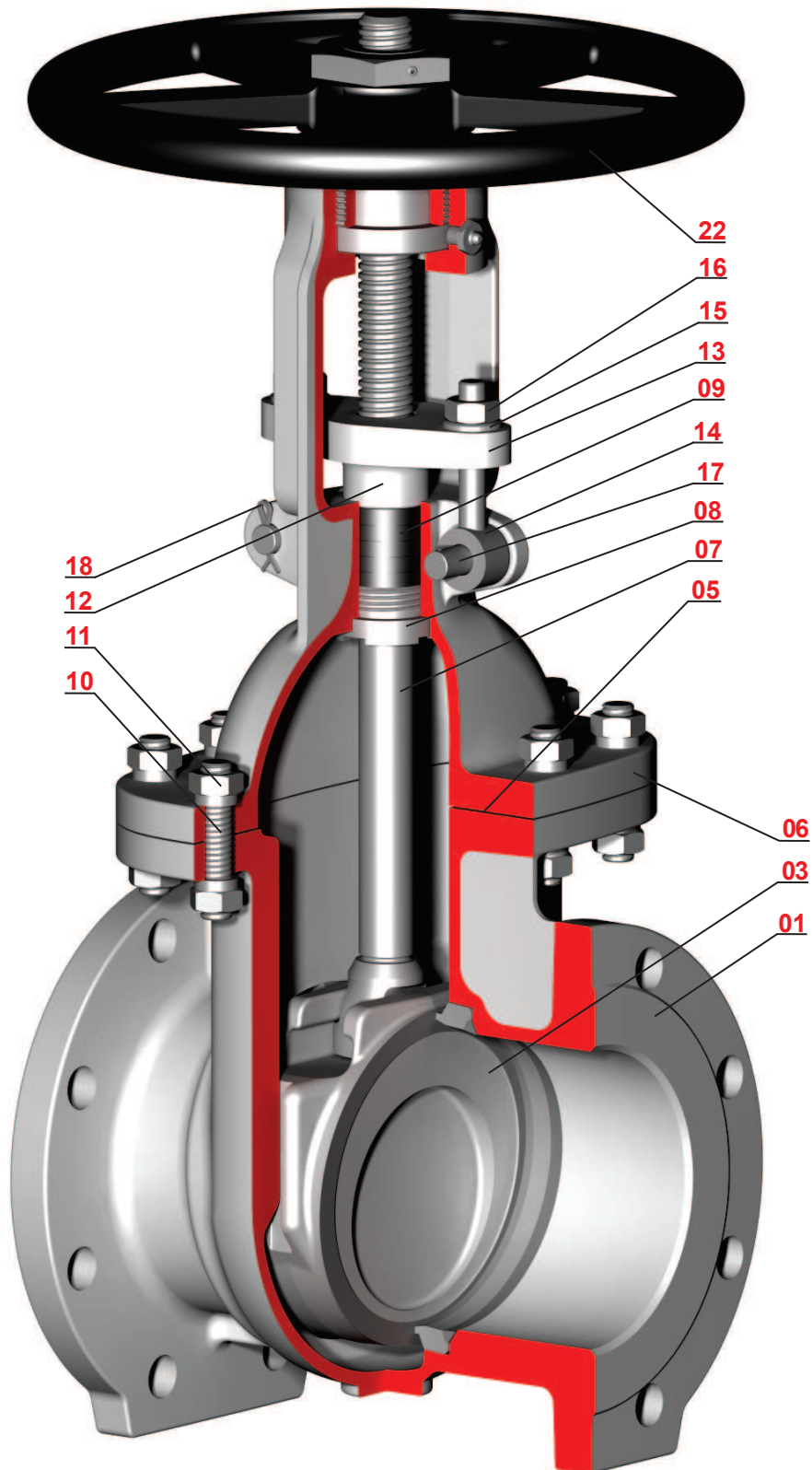

## شیر کشویی طرح OS & Y

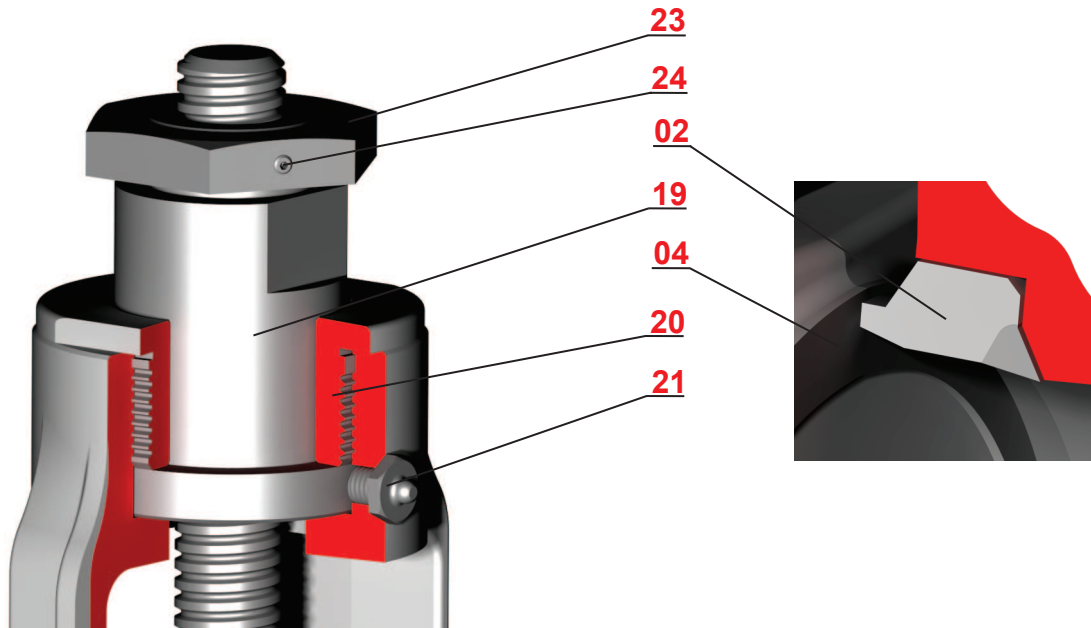

شماره قطعه	نام قطعه	جنس قطعه	1	2
1	بدنه	ASTM A216 Gr .WCB		
2	رینگ بدنه	18Cr- 8Ni( S. St 304 )		
3	زیانه	ASTM A216 Gr .WCB		
4	رینگ زیانه جوشی	18Cr- 8Ni( S. St 304 )		
5	واشر آببندی کلاhek و بدنه	AIT-CM-421 RE	•	
6	کلاhek	ASTM A216 Gr .WCB		
7	ماردون	DIN EN 10088-3/ 1.4021		
8	رینگ آببندی فوقانی	DIN EN 10088-3/ 1.4021		
9	پکینگ	Graphite	•	•
10	پیچ تمام رزوه	ASTM A194 Gr. 2H		
11	مهره	ASTM A193 Gr. B7		
12	نگهدارنده پکینگ	DIN EN 10088-3/ 1.4021		
13	عینکی	ASTM A216 Gr .WCB		
14	پیچ چشمی	ISO 898-1, Property Class 8.8, Zinc Plated		
15	واشر تخت	ISO 898-2, Property Class 8, Zinc Plated		
16	مهره	ISO 898-2, Property Class 8, Zinc Plated		
17	پین	DIN EN 10088-3/ 1.4021		
18	اشپیل	DIN EN 10088-3/ 1.4301		
19	مهره ماردون	ASTM A439 TYPE D-2		
20	درپوش کلاhek	EN 1563/ EN-GJS-400-15		
21	گریس خور	Steel		
22	فلکه	EN 1563/ EN-GJS-400-15		
23	مهره قفل کن فلکه	DIN EN 10088-3/ 1.4301		
24	پیچ آلن مغزی	ISO 3506-1 Gr. A2 Property Class 70		

1-قطعات یدکی پیشنهادی

2-قطعات مستهلک شونده

شیر کشویی طرح OS & Y

ابعاد و وزن :

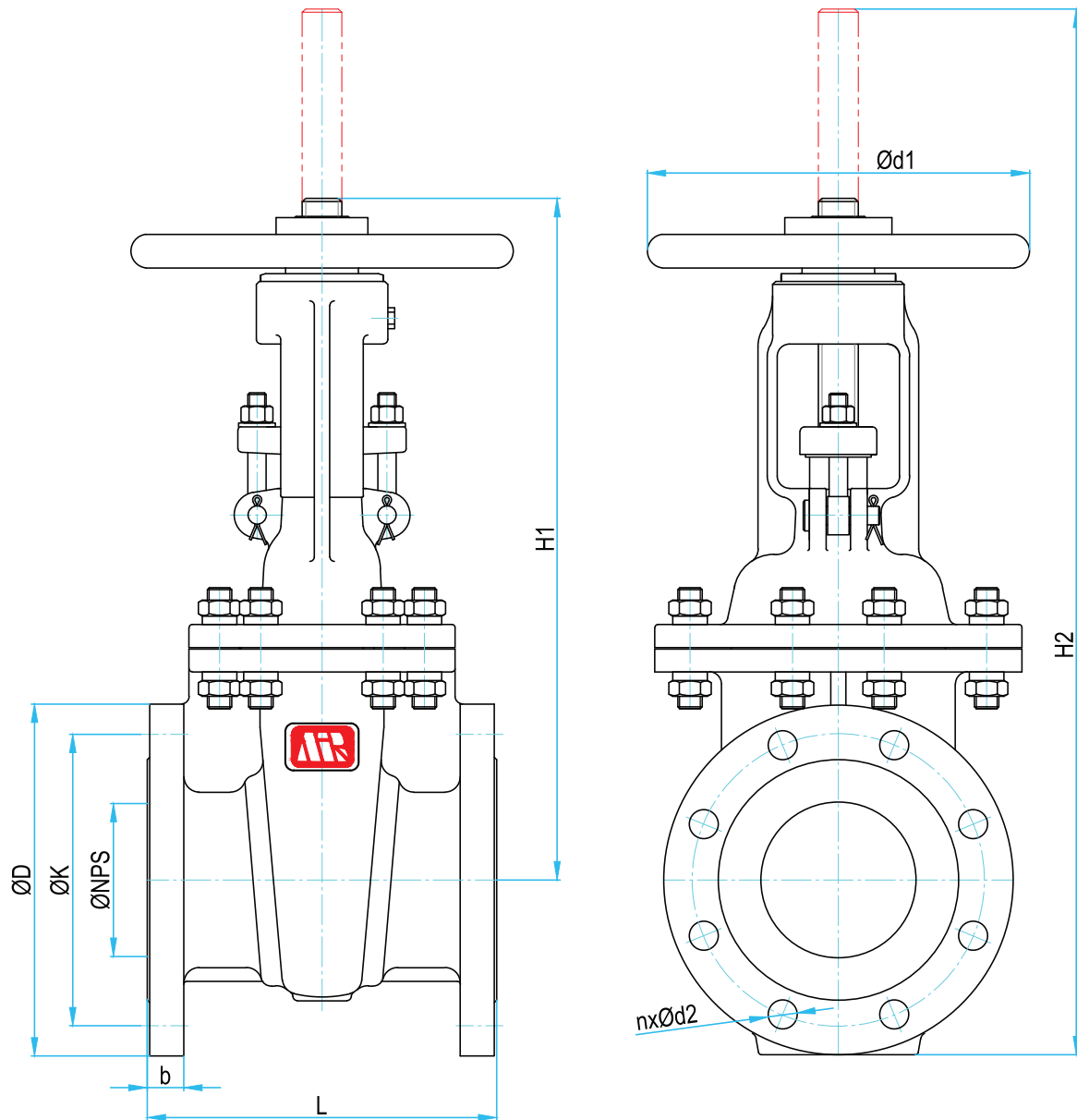

- ASME B16.5 Class150
- ANSI B16.10 Class150

Class150	ØNPS	L	ØD	ØK	n	Ød2	b	H1	H2	Ød1	~W
	in	mm	mm	mm		mm		mm	mm	mm	(Kg)
	3"	203.2	190	152.4	4	19.1	23.9	389	485	250	28
	4"	228.6	230	190.5	8	19.1	23.9	445	569	250	30
	6"	266.7	280	241.3	8	22.3	25.4	595	758	360	65
	8"	292.1	345	298.5	8	22.3	28.6	722	939	360	110



## IRAN



کارخانه: کیلومتر ۴۰ بزرگراه تهران قم  
(۵ کیلومتر بعد از فرودگاه بین‌المللی امام خمینی (ره))  
شهرک صنعتی شمس‌آباد، انتهای بلوار سروستان  
کد پستی: ۱۸۳۴۱۸۶۵۸۱  
تلفن: ۰۲۱-۵۶۸۰۴۷۰۰-۱۰  
مندوق پستی: ۱۸۳۳۵-۳۶۵

دفتر مرکزی: تهران، شهرک غرب (شهرک قدس)  
بلوار دادمان، روبروی خیابان شجریان شمالی (فلامک)  
پلاک ۷۵  
کد پستی: ۱۴۶۸۸۱۳۵۱۰  
تلفن: ۰۲۱-۵۲۶۰۹  
نمبر: ۰۲۱-۵۲۶۰۹ (داخلی ۶)